

第40回 松江市卓球連盟会長杯卓球大会 ラージボールの部

期 日 令和6年6月2日(日)

会 場 海 洋 セ ン タ ー

主 催 松 江 市 卓 球 連 盟

後 援 松 江 市

松江市教育委員会

(公財)松江体育協会

大会役員

名誉会長	松江体育協会会長	上定 昭仁		
大会会長	松江市卓球連盟会長	川井 弘光		
大会副会長	松江市卓球連盟副会長	今林 三喜		
顧問	松江市卓球連盟顧問	福田 信夫	竹田 克己	
参与	松江市卓球連盟参与	坂田 年	藤原 和夫	
		松本 利夫	高田 香代子	

競技役員

競技委員長	秋鹿 真一			
競技副委員長	富田 真人	村松誠一郎	栄本 康右	
審判長	野津 賢一			
副審判長	眞秦 健人			
総務委員長	金森 強一			
総務副委員長	延利 直哉			
総務委員	今林 浩喜	田中 亮		
進行委員長	田中 功			
進行副委員長	多田納 哲			
進行委員	福原 太一	西原 繁誠		
記録委員	福庭恵美子	田辺真寿美		

【試合方式】

ダブルスは予選リーグ、決勝トーナメント（上位・下位）とする。

団体戦は予選リーグ、決勝トーナメント（上位・下位）とする。

予選リーグは3番まで行い、すべての結果を勝敗に反映するものとする。

決勝トーナメントは決着がついた時点で終了とする。

【リーグ戦の順位決定方法】

(1) 勝点（試合得点の合計）の多い順に順位が決定します。

勝者 = 試合得点 2点

敗者 = 試合得点 1点

棄権 = 試合得点 0点

(2) 2チーム以上の勝敗数が同じ場合は、その2チーム以上の相互間の対戦成績により、(1)に従って順位を決定します。

上記によっても順位が決定できない場合は、次の順に計算し比較します。

- ① 勝ちマッチと負けマッチの比率
- ② 勝ちゲームと負けゲームの比率
- ③ 勝ちポイントと負けポイントの比率

団体 予選リーグ

1～3コート

チーム名		A	B	C	D	勝	負	勝点	順位
A	古江クラブ		3-0	3-0	3-0	3	0	6	1
B	平田卓ボソ会A	0-3		2-1	2-1	2	1	5	2
C	VINTAGE C	0-3	1-2		3-0	1	2	4	3
D	島根県庁クラブ	0-3	1-2	0-3		0	3	3	4

- ① A-D
- ② C-B
- ③ A-C
- ④ B-D
- ⑤ C-D
- ⑥ A-B

4～6コート

チーム名		A	B	C	D	勝	負	勝点	順位
A	LOLCIAN		2-1	2-1	3-0	3	0	6	1
B	VINTAGE B	1-2		2-1	3-0	2	1	5	2
C	平田卓ボソ会B	1-2	1-2		3-0	1	2	4	3
D	FAMILIES	0-3	0-3	0-3		0	3	3	4

- ① A-D
- ② C-B
- ③ A-C
- ④ B-D
- ⑤ C-D
- ⑥ A-B

7～9コート

チーム名		A	B	C	D	勝	負	勝点	順位
A	VINTAGE A		0-3	3-0	2-1	2	1	5	2
B	NANDEMO	3-0		3-0	3-0	3	0	6	1
C	八雲クラブ	0-3	0-3		2-1	1	2	4	3
D	オレンジ	1-2	0-3	1-2		0	3	3	4

- ① A-D
- ② C-B
- ③ A-C
- ④ B-D
- ⑤ C-D
- ⑥ A-B

団体決勝(上位)トーナメント

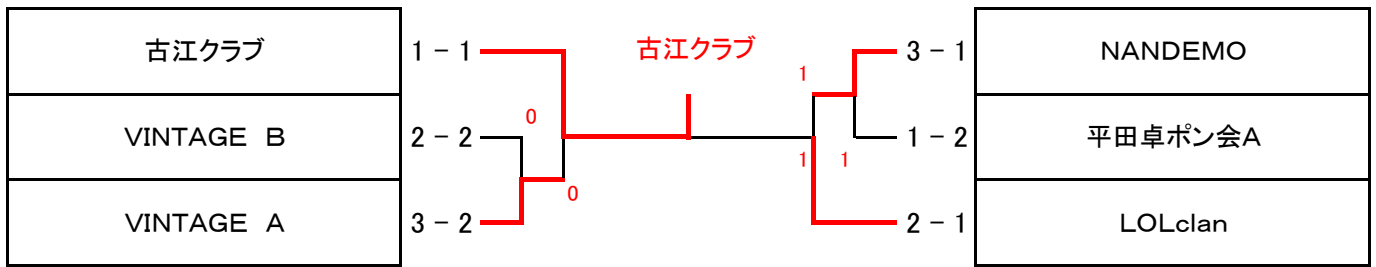

団体決勝(下位)トーナメント

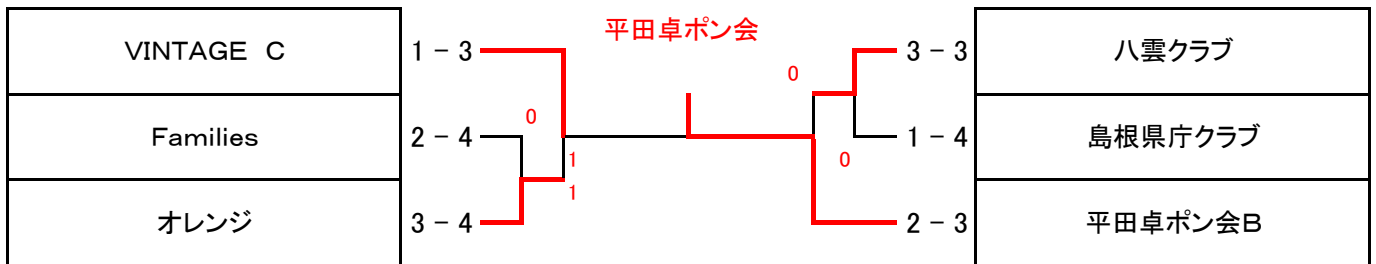

ダブルス予選リーグ

1組

1・2コート

チーム名		A	B	C	D	E	勝点	順位
A	間庭卓史 (Operation 鬼 Kick) 山田智貴 (古江クラブ)		2-0	2-0	2-0	2-0	8	1
B	森山直美 (平田卓ポン会) 森井美代子	0-2		2-0	2-0	2-0	7	2
C	細田誠光 (NANDEMO) 細田真光	0-2	0-2		0-2	2-0	5	4
D	大塚崇士 (VINTAGE) 佐々木勝彦	0-2	0-2	2-0		2-0	6	3
E	鷹金和子 (Families) 白須操枝	0-2	0-2	0-2	0-2		4	5

- ① B-E
- ① C-D
- ② A-E
- ② B-C
- ③ A-D
- ③ C-E
- ④ A-C
- ④ B-D
- ⑤ A-B
- ⑤ D-E

2組

3・4コート

チーム名		A	B	C	D	E	勝点	順位
A	田中彰也 (LOLclan) 玉木貴也		2-0	2-0	2-0	2-0	8	1
B	松山浩二 (VINTAGE) 山根征代	0-2		2-0	2-0	2-1	7	2
C	角ひとみ (平田卓ポン会) 河原み香	0-2	0-2		2-0	2-0	6	3
D	池内孝博 (Families) 中迫和也	0-2	0-2	0-2		2-1	5	4
E	窪田謙三 (スマイル) 持田三透	0-2	1-2	0-2	1-2		4	5

- ① B-E
- ① C-D
- ② A-E
- ② B-C
- ③ A-D
- ③ C-E
- ④ A-C
- ④ B-D
- ⑤ A-B
- ⑤ D-E

3組

5・6コート

チーム名		A	B	C	D	E	勝点	順位
A	佐藤雅之里 (NANDEMO) 井手迫江里		2-0	2-0	2-0	2-0	8	1
B	伊藤益彦 (VINTAGE) 折戸彦誠	0-2		2-0	0-2	2-0	6	3
C	森山敏昭 (平田卓ポン会) 川西真由美	0-2	0-2		1-2	2-0	5	4
D	水石原啓恵 (オレンジ) 川原啓恵	0-2	2-0	2-1		2-0	7	2
E	林文章 (島根県庁クラブ) 松浦章渡	0-2	0-2	0-2	0-2		4	5

- ① B-E
- ① C-D
- ② A-E
- ② B-C
- ③ A-D
- ③ C-E
- ④ A-C
- ④ B-D
- ⑤ A-B
- ⑤ D-E

4組

7・8コート

チーム名		A	B	C	D	E	勝点	順位
A	落合 玲太 (V I N T A G E) 小 林 早 苗		2-0	2-0	2-0	2-0	8	1
B	河原 嘉之 (平田卓ポン会) 土 江 邦 昌	0-2		1-2	2-0	2-0	6	3
C	田中 大規 (V I N T A G E) 田 中 か す み	0-2	2-1		2-0	2-0	7	2
D	松本 利夫 (島根県庁クラブ) 野 津 賢 一	0-2	0-2	0-2		2-1	5	4
E	安達 久男 (オ レ ン ジ) 渡 部 幸 子	0-2	0-2	0-2	1-2		4	5

- ① B-E
- ① C-D
- ② A-E
- ② B-C
- ③ A-D
- ③ C-E
- ④ A-C
- ④ B-D
- ⑤ A-B
- ⑤ D-E

5組

9・10コート

チーム名		A	B	C	D	E	勝点	順位
A	吉岡 伸太郎 (F a m i l i e s) 三 島 有 加		2-1	2-0	2-1	2-0	8	1
B	田中 敬志 (L O L c l a n) 藤 原 慎 也	1-2		2-0	2-0	2-0	7	2
C	柴田 洋平 (V I N T A G E) 長 瀬 容 子	0-2	0-2		0-2	2-0	5	4
D	奥田 邦江 (オ レ ン ジ) 加 藤 美 穂	1-2	0-2	2-0		2-0	6	3
E	田淵 睦子 (ス マ イ ル) 菅 野 真 由 美	0-2	0-2	0-2	0-2		4	5

- ① B-E
- ① C-D
- ② A-E
- ② B-C
- ③ A-D
- ③ C-E
- ④ A-C
- ④ B-D
- ⑤ A-B
- ⑤ D-E

ダブルス決勝(上位)トーナメント

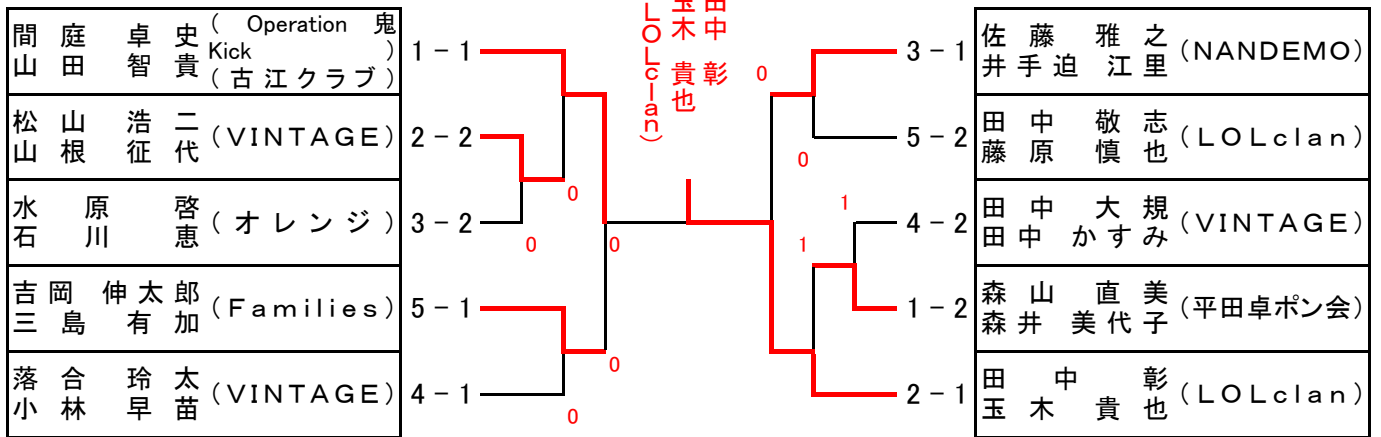

ダブルス決勝(下位)トーナメント

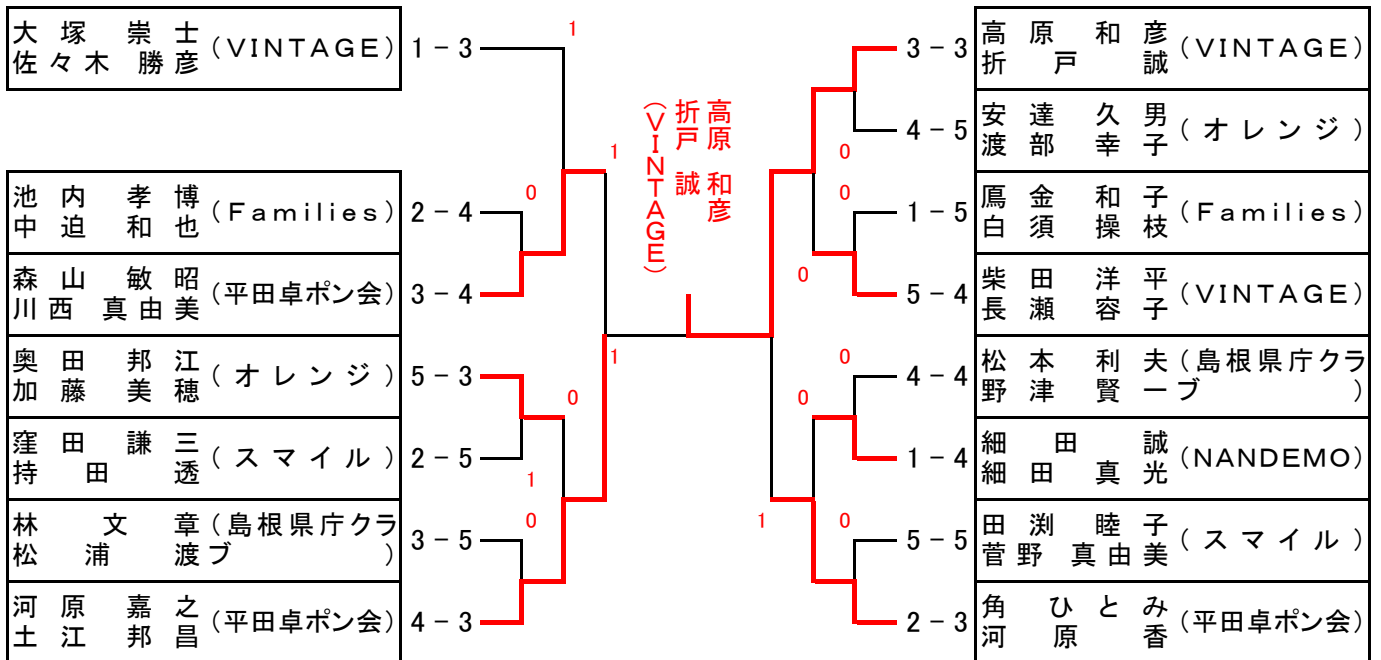

	男子団体	女子団体
第16回 平成12年	川津体協	法吉体協
第17回 平成13年	川津体協	法吉体協

	男子団体 A級	女子団体 A級	男子団体 B級	女子団体 B級
第18回 平成14年	サンクラブ	どんぐり	松江卓友会 A	オレンジ
第19回 平成15年	川津クラブ A	川津クラブ A	ネッチン	やくも
第20回 平成16年	古志原体協	松江卓友会 A	古志原体協	松江タクミ
第21回 平成17年	川津クラブ A	古志原 A	川津クラブ B	出雲同好会
第22回 平成18年	サンライフ A	古志原 A	卓好会	川津クラブ A
第23回 平成19年	サンライフ A	古志原体協 A	かわせみクラブ A	かわせみクラブ
第24回 平成20年	松徳クラブ A	古志原	川津クラブ B	津田卓球クラブ
第25回 平成21年	久城クラブ A	松江卓友会 A	松徳クラブ A	古志原体協 A
第26回 平成22年	津田クラブ	出雲クラブ A	久城クラブ A	ルピナス
第27回 平成23年	久城クラブ	フットワーク	県庁クラブ A	斐桜クラブ
第28回 平成24年	斐桜クラブ	平田卓ポン会	県庁クラブ	乃木卓球クラブ A
	49歳以下男子団体	49歳以下女子団体	50歳以上男子団体	50歳以上女子団体
第29回 平成25年	VIN-TAGE	VIN-TAGE	津田クラブ	安クラブ
第30回 平成26年	松徳クラブ	斐川クラブ	津田卓球クラブ A	フットワーク
第31回 平成27年	TEAM湖北	VIN-TAGE	斐桜クラブ	どんぐり
第32回 平成28年	VIN-TAGE	VIN-TAGE	川津クラブ	どんぐり
	59歳以下男子団体	59歳以下女子団体	60歳以上男子団体	60歳以上女子団体
第33回 平成29年	VIN-TAGE	平田卓ポン会	卓聯会	川津クラブ
	49歳以下男子団体	49歳以下女子団体	50歳以上男子団体	50歳以上女子団体
第34回 平成30年	TEAM湖北 A	斐川クラブ	出雲商業OB	スマイル A
第35回 令和元年度	TEAM湖北 A	VIN-TAGE	出雲商業OB	斐川クラブ
第36回 令和2年度	新型コロナウイルス感染拡大により中止			

	200歳未満男子団体	200歳未満女子団体	200歳以上男子団体	200歳以上女子団体
第 3 7 回 令和 3 年度	T E A M 湖 北	古 江 ク ラ ブ	F a m i l i e s	斐 川 ク ラ ブ
第 3 8 回 令和 4 年度	T E A M 湖 北	斐 川 ク ラ ブ	F a m i l i e s	
	男 子 団 体 1 部	女 子 団 体	男 子 団 体 2 部	
第 3 9 回 令和 5 年度	古 江 ク ラ ブ	平 田 卓 ポ ン 会	平 田 卓 ポ ン 会	
	団 体	ダ ブ ル ス		
第 4 0 回 令和 5 年度	古 江 ク ラ ブ	田 中 彰 玉 木 貴 也 (LOLclan)		

【注】第16回（平成12年度）からラージボールを使用し、種目は団体戦のみとした。

【注】第29回（平成25年度）からベテラン大会から年代別とした。

【注】第39回（令和5年度）からベテラン大会から年代別とした。